

SUPERBE

MOTORIDUTTORE PER SERRANDE BILANCIATE
 fino a 320 kg, Ø 60 mm

OPERATOR FOR BALANCED ROLLER SHUTTER
 up to 320 kg, Ø 60 mm

OPÉRATEUR POUR RIDEAUX ÉQUILIBRÉS
 jusqu'à 320 kg, Ø 60 mm

SR2.60S

Motoriduttore elettromeccanico a due motori con corona in alluminio per l'automazione di serrande bilanciate fino a 320 kg. Con albero Ø 60 mm e molle da Ø 200/220. Dotato di finecorsa automatico caratterizzato da connessioni rapide e veloci, morsettiere estraibili e alimentazione elettrofreno integrata. Predisposto per installazione elettrofreno mod. SRE.X2. Diametro albero 48 mm possibile con accessorio KSR60.48.

Electromechanical operator with two motors and aluminium crown gear for the automation of balanced rolling shutters up to 320 kg. With 60 mm diameter shaft and 200/220 diameter springs. Equipped with automatic limit switch with fast connections, removable terminal boxes and integrated power supply electric brake. Prepared for electric brake mod. SRE.X2 installation. 48 mm possible shaft diameters with KSR60.48 accessories.

Motoréducteur électromécanique à deux moteurs avec couronne en aluminium pour l'automatisation de rideaux équilibrés jusqu'à 320 kg. Avec arbre Ø 60 mm et ressorts d'Ø 200/220. Doué de fin de course automatique caractérisé par connexions agiles et rapides, borniers extractibles et alimentation électrofrein intégré. Prédisposé pour installation électrofrein mod. SRE.X2. Diamètres arbre possibles de 48 mm avec de l'accessoire KSR60.48.

SR2.60SE

Modello SR2.60S con elettrofreno SRE.X2.

Version SR2.60S with electric brake SRE.X2.

Version SR2.60S avec frein électrique SRE.X2.

SR2.60SEC

Modello SR2.60S con elettrofreno SRE.X2 e cavo (4m).

Version SR2.60S with electric brake SRE.X2 and cable (4m).

Version SR2.60S avec frein électrique SRE.X2 et câble (4m).



ACCESSORI / ACCESSORIES / ACCESSOIRES

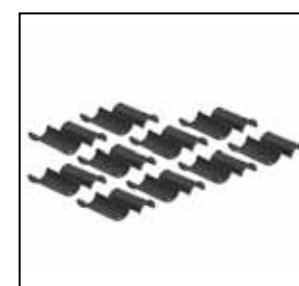

KSR60.48

Kit riduzioni per diametri 48 per SR2.60S/E/EC.

Reduction kit for 48 diameter for SR2.60S/E/EC.

Kit réductions pour diamètre 48 pour SR2.60S/E/EC.



SRE.X2

Elettrofreno.

Electric brake.

Frein électrique.



CABLE 4 m

Cavo da 4 metri.

Cable 4m.

Câble 4m.

SUPERBE

CARATTERISTICHE TECNICHE
 TECHNICAL DATA
 DONNÉES TECHNIQUES

* Diametro albero 48 mm possibile con accessorio KSR60.48.
 * 48 mm possible shaft diameters with KSR60.48 accessories.
 * Diamètres arbre possibles de 48 mm avec de l'accessoire KSR60.48.

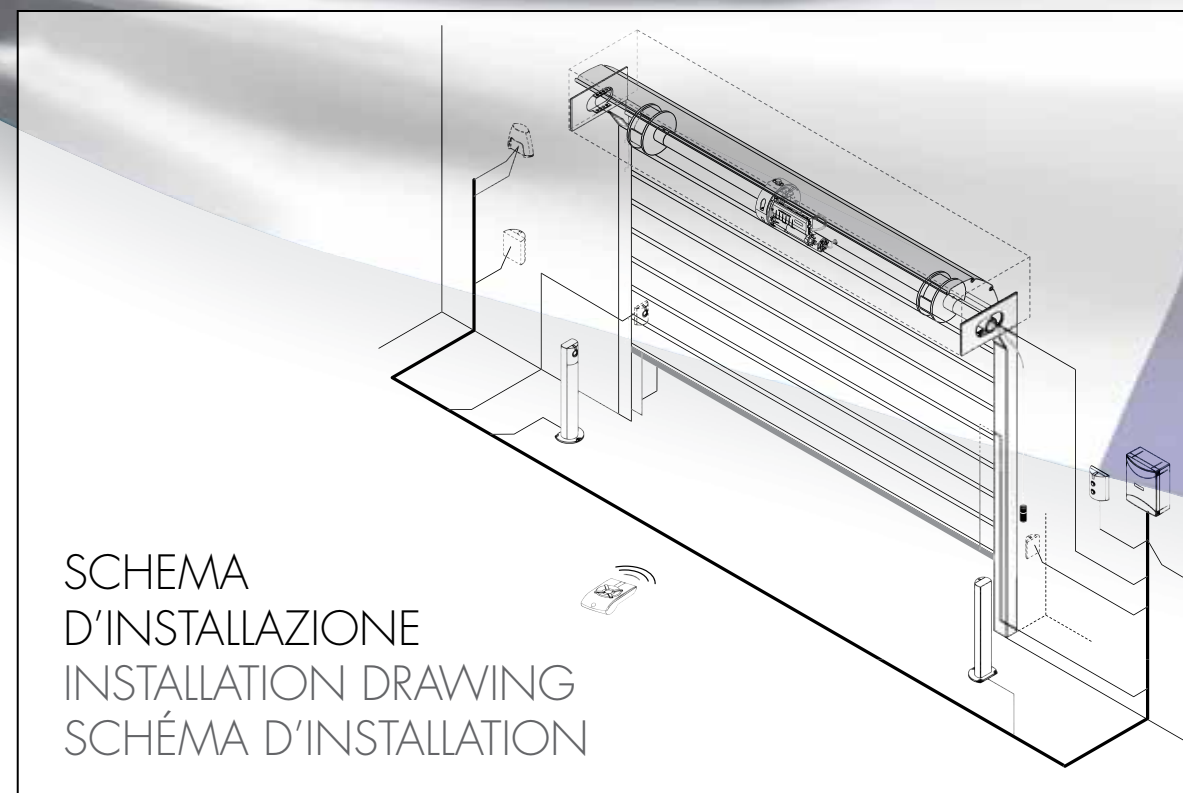

Modello / Model / Modèle	SR2.60S	SR2.60SE	SR2.60SEC
Alimentazione di rete / Power supply / Alimentation de réseau	230 Vac (50-60Hz)	230 Vac (50-60Hz)	230 Vac (50-60Hz)
Alimentazione motore / Motor supply / Alimentation moteur	230 Vac	230 Vac	230 Vac
Corrente massima assorbita / Max. absorbed current / Courant max. absorbée	5,4 A	5,5 A	5,5 A
Peso max. serranda bilanciata / Max balanced rolling shutter weight / Max. Poids du rideaux équilibrés	320 kg	320 kg	320 kg
Coppia massima / Max. Torque / Couple max.	320 Nm	320 Nm	320 Nm
Velocità di apertura a vuoto / Opening speed / Vitesse d'ouverture à vide	10 r.p.m	10 r.p.m	10 r.p.m
Superficie massima serranda / Max rolling shutter size / Surface maximum du rideau	32 mq	32 mq	32 mq
Corsa massima serranda / Max rolling shutter stroke / Course maximum du rideau	8 m	8 m	8 m
Diametro asse serranda mm / Shaft diameter / Diamètre axe rideau	(48)* 60 mm	(48)* 60 mm	(48)* 60 mm
Diametro puleggia / Pulley diameter / Diamètre axe poulie	200 / 220 mm	200 / 220 mm	200 / 220 mm
Indice di protezione / Protection level / Degré de protection	IP XO	IP XO	IP XO
Temperatura di funzionamento / Operating temp. / Temp. Fonctionnement	-20° C / +50° C	-20° C / +50° C	-20° C / +50° C
Classe isolamento / Insulation class / Classe d'isolement	F	F	F
Lubrificazione / Lubrication / Lubrification	GRASSO / GREASE / GRAS		
Elettrofreno / Electrobake / Électro-frein	No / No / Non	Si / Yes / Oui	Si / Yes / Oui
Cavo 4mt / Cable 4m / Câble 4m	No / No / Non	No / No / Non	Si / Yes / Oui
Finecorsa / Limit switch / Fin de course	Automatico / Automatic / Automatique		
Peso / Weight / Poids	9,3 kg	10,2 kg	10,2 kg